

AXI interconnect

AXI互连

1. axi interconnect v2.1

可支持多slave 多master

下图是一个整体框图，使用时必须在要IP Integrator模式（block design BD模式）才能使用，即需要事先设计模块打包成IP然后在那界面再连接。

另外注意使用要使用address editor对connect的地址段进行分配。

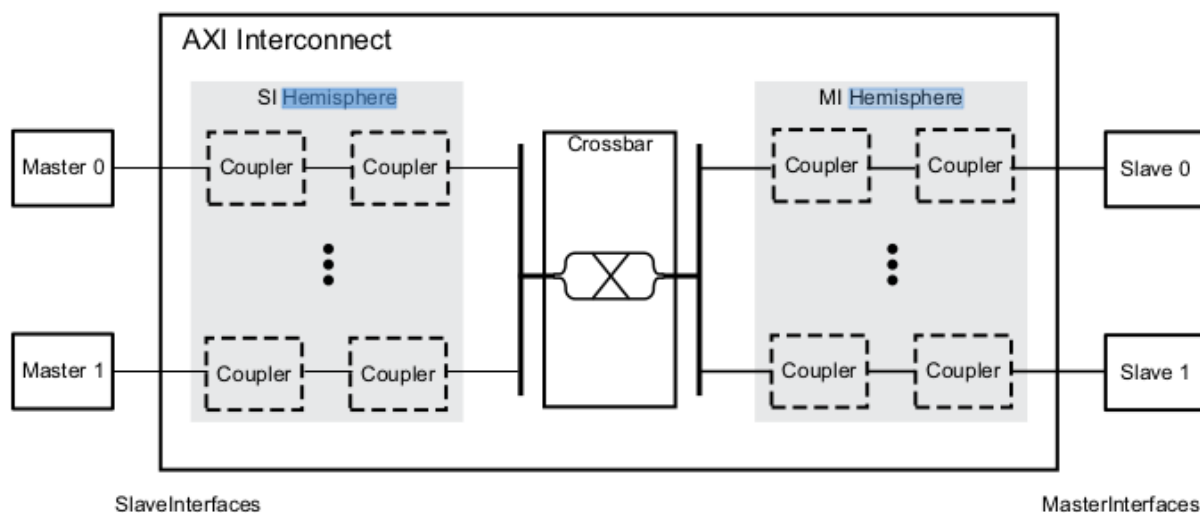

X13093

Figure 2-1: AXI Interconnect Core Diagram

里面的crossbar可以单独使用，有单独的axi crossbar IP，它的两边接口的时钟和协议以及各种宽度必须要一致。

所以完整的方案是需要MI和SI来进行协议的转换，位宽转换等等，以及时钟隔离（自动行跨时钟域）

2. axi interconnect v1.7

这个是直接可生成RTL使用，但是只能有一个master，即支持多slave转一个master，其它都不支持。